

Organisationsreglement

für die

**Friedhofsgemeinde
Orpund-Safnern**

Inhaltsverzeichnis

ALLGEMEINE BESTIMMUNGEN	3
ORGANISATION	4
ALLGEMEINES	4
VERBANDSGEMEINDEN.....	4
DELEGIERTENVERSAMMLUNG.....	4
VORSTAND.....	7
DAS RECHNUNGSPRÜFUNGSORGAN.....	8
KOMMISSIONEN	8
PERSONAL	9
DAS SEKRETARIAT	9
POLITISCHE RECHTE	9
INITIATIVE	9
FAKULTATIVE VOLKSABSTIMMUNG (REFERENDUM).....	10
PETITION	10
VERFAHREN AN DER DELEGIERTENVERSAMMLUNG	11
ALLGEMEINES	11
ABSTIMMUNGEN	12
WAHLEN.....	13
ÖFFENTLICHKEIT, PROTOKOLLE	15
AUSSTAND, SORGFALTSPFLICHTEN, VERANTWORTLICHKEIT	16
FINANZIELLES, HAFTUNG	16
AUSTRITT, AUFLÖSUNG UND LIQUIDATION	17
ÜBERGANGS- UND SCHLUSSBESTIMMUNGEN	18
AUFLAGEZEUGNISSE	19
ANHANG I: KOMMISSIONEN	20
ANHANG II: VERWANDTENAUSSCHLUSS	21

Allgemeine Bestimmungen

Name/Sitz	<p>Art. 1 ¹ Unter dem Namen Friedhofgemeinde Orpund-Safnern hienach "Verband" genannt, besteht ein Gemeindeverband i.S. des kantonalen Gemeindegesetzes.</p> <p>² Sitz des Verbandes ist Safnern.</p> <p>³ Zuständig ist das Regierungsstatthalteramt Biel/Bienne in Nidau.</p>
Zweck	<p>Art. 2 Der Verband bezweckt die Erfüllung der obliegenden Aufgaben im Bestattungswesen und der Verwaltung des Friedhofs in der Gemeinde Orpund.</p>
Mitgliedschaft	<p>Art. 3 ¹ Mitglieder des Verbandes sind die Gemeinden Orpund und Safnern.</p> <p>² Der Verband kann weitere Gemeinden aufnehmen.</p> <p>³ Treten weitere Gemeinden bei, passt das zuständige Organ dieses Reglement soweit erforderlich den neuen Verhältnissen an.</p>
Pflichten der Verbandsgemeinden	<p>Art. 4 ¹ Die Verbandsgemeinden stellen dem Verband alle Informationen zur Verfügung, welche dieser zur Erfüllung seiner Aufgaben benötigt.</p> <p>² Der Verband kann zu diesem Zweck im Verbandsgebiet selbst Erhebungen anordnen und durchführen.</p>
Information	<p>Art. 5 ¹ Der Verband informiert aktiv über seine Tätigkeit und über geplante Vorhaben.</p> <p>² Er stellt den Verbandsgemeinden den nachgeführten Finanzplan, sofern die Erstellung durch übergeordnetes Recht vorgeschrieben ist, bis Mitte Jahr zur Kenntnis zu.</p>
Form der Mitteilungen	<p>Art. 6 ¹ Mitteilungen an die Verbandsgemeinden erfolgen schriftlich.</p> <p>² Bekanntmachungen zuhanden der Öffentlichkeit erfolgen im Nidauer Anzeiger.</p> <p>³ Der Verband kann Mitteilungen in weiteren Publikationsorganen bekannt machen.</p>

Organisation

Allgemeines

Organe

Art. 7 Die Organe des Verbands sind:

- a) die Verbandsgemeinden
- b) die Delegiertenversammlung
- c) der Vorstand
- d) das Rechnungsprüfungsorgan
- e) Kommissionen, soweit sie entscheidbefugt sind

Verbandsgemeinden

Befugnisse

Art. 8¹ Die Verbandsgemeinden beschliessen:

- a) Zweckänderungen
- b) wesentliche Änderungen der Kostenverteilung
- c) Geschäfte gemäss Art. 16 Bst. e, wenn das Referendum zustande kommt

² Geschäfte gemäss Abs. 1 sind angenommen, wenn alle Verbandsgemeinden zustimmen.

Verfahren

Art. 9¹ Die Delegiertenversammlung legt die Abstimmungsfrage fest und stellt Antrag.

² Der Vorstand teilt diese Anträge den Verbandsgemeinden schriftlich mit.

³ Die Verbandsgemeinden beschliessen innert sechs Monaten.

Delegiertenversammlung

Zusammensetzung

Art. 10¹ Die Delegiertenversammlung besteht aus Delegierten der Verbandsgemeinden.

² Die Verbandsgemeinden können für jede Sitzung der Delegiertenversammlung

- a) einen oder mehrere, höchstens aber so viele Delegierte entsenden, wie sie Stimmen haben,
- b) bestimmen, wer wieviele Stimmen vertritt.

³ Die Präsidentin oder der Präsident des Vorstands leitet die Sitzung der Delegiertenversammlung. Er hat kein Stimmrecht.

⁴ Die übrigen Mitglieder des Vorstands nehmen an den Sitzungen der Delegiertenversammlung mit Beratungs- und Antragsrecht teil.

Weisungen

Art. 11 ¹ Die Verbandsgemeinden können den Delegierten für ein bestimmtes oder für mehrere bestimmte Geschäfte Weisungen, namentlich zum Abstimmungsverhalten, erteilen.

² Erteilt eine Verbandsgemeinde Weisungen, geht die Verantwortlichkeit für das Verhalten in der Delegiertenversammlung auf das anweisende Gemeindeorgan über.

Einberufung und Einladung

Art. 12 ¹ Der Vorstand beruft die Delegiertenversammlung ein.

² Jede Verbandsgemeinde kann die Einberufung innert drei Monaten und die Traktandierung eines bestimmten Geschäfts verlangen.

³ Der Vorstand stellt die Einladung, die Traktandenliste und weitere Mitteilungen an die Delegierten spätestens dreissig Tage vorher den Verbandsgemeinden zu.

⁴ Der Vorstand ermöglicht der Bevölkerung, der Versammlung beizuwohnen (Publikation im Nidauer Anzeiger).

Beschlussfähigkeit

Art. 13 Die Delegiertenversammlung beschliesst, wenn die Mehrheit der Stimmen vertreten ist.

Stimmkraft der Verbandsgemeinden

Art. 14 ¹ Die Verbandsgemeinden verfügen über je zwei Stimmen.

Zuständigkeiten
1. Wahlen

Art. 15 Die Delegiertenversammlung wählt:

- a) Die Mitglieder des Rechnungsprüfungsorgans.
- b) Die Mitglieder von ständigen Kommissionen, wenn dies der einsetzende Erlass so bestimmt.

2. Sachgeschäfte

Art. 16 Die Delegiertenversammlung beschliesst:

- a) Die Aufnahme neuer Verbandsgemeinden und die Modalitäten des Beitritts.
- b) Änderungen des Organisationsreglements. Vorbehalten bleibt Art. 8 Abs. 1.
- c) Die Auflösung des Verbands gemäss Art. 76.
- d) Reglemente.
- e) Soweit Fr. 20'000.00 übersteigend abschliessend, soweit Fr. 100'000.00 übersteigend unter Vorbehalt des fakultativen Referendums:
 - Neue Ausgaben,
 - Bürgschaftsverpflichtungen und ähnliche Sicherheitsleistungen,

- Rechtsgeschäfte über Eigentum und beschränkte dingliche Rechte an Grundstücken,
 - Finanzanlagen in Immobilien,
 - Beteiligung an juristischen Personen des Privatrechts mit Ausnahme von Anlagen des Finanzvermögens,
 - Verzicht auf Einnahmen,
 - Gewährung von Darlehen mit Ausnahme von Anlagen des Finanzvermögens,
 - Anhebung oder Beilegung von Prozessen oder deren Übertragung an ein Schiedsgericht. Massgebend ist der Streitwert,
 - Entwidmung von Verwaltungsvermögen.
 - f) Das Budget der Erfolgsrechnung.
 - g) Die Jahresrechnung.
- Erfüllung durch Dritte **Art. 17** ¹ Die Zuständigkeit zur Übertragung von Aufgaben an Dritte richtet sich nach der damit verbundenen Ausgabe.
- ² Art und Umfang der Übertragung sind in einem Reglement zu regeln, wenn diese
- a) zur Einschränkung von Grundrechten führen kann,
 - b) eine bedeutende Leistung betrifft oder
 - c) zur Erhebung von Abgaben ermächtigt.
- Wiederkehrende Ausgaben **Art. 18** Die Ausgabenbefugnis für wiederkehrende Ausgaben ist 5 Mal kleiner als für einmalige.
- Nachkredite
a) zu neuen Ausgaben **Art. 19** ¹ Das für einen Nachkredit zuständige Organ bestimmt sich, indem der ursprüngliche Kredit und der Nachkredit zu einem Gesamtkredit zusammengerechnet werden.
- ² Den Nachkredit beschliesst dasjenige Organ, das für den Gesamtkredit ausgabenberechtigt ist.
- ³ Beträgt der Nachkredit weniger als 10 Prozent des ursprünglichen Kredits, beschliesst ihn immer der Vorstand.
- b) zu gebundenen Ausgaben **Art. 20** ¹ Nachkredite zu gebundenen Ausgaben beschliesst der Vorstand.
- ² Der Beschluss über den Nachkredit ist zu publizieren, wenn der Gesamtkredit die ordentliche Kreditzuständigkeit des Vorstands für neue Ausgaben übersteigt.
- c) Sorgfaltspflicht **Art. 21** ¹ Der Nachkredit ist einzuholen, bevor sich der Verband Dritten gegenüber weiter verpflichtet.

² Wird ein Nachkredit erst beantragt, wenn der Verband bereits verpflichtet ist, kann die Delegiertenversammlung abklären lassen, ob die Sorgfaltspflicht verletzt worden ist und ob weitere Schritte einzuleiten sind. Haftungsrechtliche Ansprüche des Verbands gegen die verantwortlichen Personen bleiben vorbehalten.

Vorstand

Zusammensetzung

Art. 22 ¹ Der Vorstand besteht aus 5 Personen.

- a) der Ressortleiterin oder dem Ressortleiter jeder Verbandsgemeinde (als Mitglied von Amtes wegen)
- b) der Chefin oder dem Chef des Werkhofs jeder Verbandsgemeinde (als Mitglied von Amtes wegen)
- c) der Sekretärin/Kassierin oder dem Sekretär/Kassier (öffentlich-rechtlich angestellt)

² Der Vorstand konstituiert sich selber.

³ Der Vorstand kann bei Bedarf Fachpersonen beiziehen.

Beschlussfähigkeit

Art. 23 ¹ Der Vorstand ist beschlussfähig, wenn die Mehrheit der Mitglieder anwesend sind.

² Der Vorstand kann Beschlüsse auf dem Zirkularweg fassen, wenn alle Mitglieder mit diesem Verfahren einverstanden sind.

Zuständigkeiten

Art. 24 ¹ Der Vorstand führt den Verband, plant dessen Entwicklung und koordiniert die Geschäfte. Er sorgt dafür, dass die Aufgaben des Verbandes gemäss dem Organisationsreglement und dem übergeordneten Recht dauernd und zuverlässig wahrgenommen werden.

² Die Vorstandssitzungen finden statt, sofern es die Geschäfte erfordern. Die Präsidentin bzw. der Präsident beruft die Sitzungen ein. Die Einladung zur Sitzung erfolgt schriftlich und wird den Vorstandsmitgliedern durch das Sekretariat spätestens 5 Tage vor der Sitzung unter Angabe von Ort, Zeit und Traktanden zugestellt.

³ Alle Vorstandsmitglieder können Geschäfte einreichen, die durch den Vorstand zu behandeln sind.

⁴ In dringenden Fällen kann der Vorstand über ein nicht traktandiertes Geschäft verhandeln und beschliessen (Nachtraktandierung), wenn alle anwesenden Mitglieder einverstanden sind.

⁵ Die Sitzungen des Vorstandes sind nicht öffentlich.

⁶ Gebundene Ausgaben beschliesst der Vorstand abschliessend.

⁷ Er nimmt darüber hinaus alle Zuständigkeiten wahr, die nicht nach diesem Reglement, durch Vorschriften des übergeordneten Rechts anderen Organen zugewiesen sind.

Unterschriftsberechtigung

Art. 25 ¹ Der Verband verpflichtet sich durch Kollektivunterschrift der Präsidentin bzw. des Präsidenten und der Sekretärin/Kassierin bzw. des Sekretärs/Kassiers.

² Ist die Präsidentin bzw. der Präsident verhindert, unterschreibt ein Vorstandsmitglied. Ist die Sekretärin/Kassierin bzw. der Sekretär/Kassier verhindert, unterschreibt ein Vorstandsmitglied.

³ Bei Finanzgeschäften, wie Abgabe- oder Gebührenverfügungen, Darlehen oder Finanzanlagen, verpflichtet sich der Verband durch Kollektivunterschrift der Präsidentin bzw. des Präsidenten und der Sekretärin/Kassierin bzw. des Sekretärs/Kassiers. Ist die Sekretärin/Kassierin bzw. der Sekretär/Kassier verhindert, unterschreibt ein Vorstandsmitglied.

⁴ Die Unterschriftsberechtigung der ständigen Kommissionen wird in Anhang I dieses Reglements festgelegt. Das zuständige Organ regelt die Unterschriftsberechtigung nichtständiger Kommissionen im entsprechenden Einsetzungsbeschluss.

Anweisung zur Zahlung

Art. 26 Die Sekretärin/Kassierin bzw. der Sekretär/Kassier bezahlt die Rechnungen gemäss den Konditionen. Die Freigabe zur Zahlung erfolgt mit Einzelunterschrift durch die Sekretärin/Kassierin bzw. den Sekretär/Kassier.

Das Rechnungsprüfungsorgan

Grundsatz

Art. 27 ¹ Die Rechnungsprüfung erfolgt durch eine Kommission von zwei Mitgliedern. Art. 28 hiernach findet keine Anwendung.

² Das Gemeindegesetz, die Gemeindeverordnung und die Direktionsverordnung über den Finanzhaushalt der Gemeinden umschreiben die Wählbarkeitsvoraussetzungen und die Aufgaben.

Datenschutz

³ Das Rechnungsprüfungsorgan ist Aufsichtsstelle für Datenschutz gemäss Art. 33 des kantonalen Datenschutzgesetzes. Die Berichterstattung erfolgt einmal jährlich an die Delegiertenversammlung.

Kommissionen

Ständige Kommissionen

Art. 28 ¹ Aufgaben, Zuständigkeiten, Organisation und Mitgliederzahl werden im Anhang I zum Reglement bestimmt.

² Der Vorstand kann in seinem Zuständigkeitsbereich mittels Verordnung weitere ständige Kommissionen ohne Entscheidungsbefugnis einsetzen. Diese Verordnung bestimmt deren Aufgaben, Organisation und Mitgliederzahl.

Nichtständige Kommissionen

Art. 29 ¹ Die Delegiertenversammlung und der Vorstand können zur Behandlung von einzelnen Geschäften aus ihrem Zuständigkeitsbereich nichtständige Kommissionen einsetzen, soweit nicht übergeordnete Vorschriften bestehen.

² Der Einsetzungsbeschluss bestimmt die Aufgaben, die Zuständigkeiten, die Organisation und die Zusammensetzung.

Personal

Grundsatz

Art. 30 Als Totengräber fungieren die jeweiligen Wegmeister der beiden Verbandsgemeinden. Der Vorstand ist unabhängig seiner Finanzkompetenz für die Errichtung und Besetzung von Stellen des Reinigungspersonals zuständig. Die Sekretärin/Kassierin oder der Sekretär/Kassier der Friedhofverwaltung ist ein Vorstandsmitglied und öffentlich-rechtlich angestellt.

Das Sekretariat

Stellung

Art. 31 Die Sekretärin bzw. der Sekretär des Vorstandes, der Kommissionen und weiterer Organe, bei denen sie bzw. er nicht Mitglied ist, hat an deren Sitzungen beratende Stimme und Antragsrecht.

Politische Rechte

Initiative

Initiative

Art. 32 ¹ Die Stimmberechtigten können die Behandlung eines Geschäfts verlangen, wenn es in die Zuständigkeit der Verbandsgemeinden oder der Delegiertenversammlung fällt.

Gültigkeit

² Die Initiative ist gültig, wenn sie

- von mindestens dem zehnten Teil der Stimmberechtigten im Verbandsgebiet unterzeichnet ist,
- innert der Frist nach Art. 33 eingereicht ist,
- entweder als einfache Anregung oder als ausgearbeiteter Entwurf ausgestaltet ist,

- eine vorbehaltlose Rückzugsklausel sowie die Namen der Rückzugsberechtigten enthält,
- nicht rechtswidrig oder undurchführbar ist und
- nicht mehr als einen Gegenstand umfasst.

Einreichung

Art. 33 ¹ Der Beginn der Unterschriftensammlung ist dem Vorstand schriftlich anzuzeigen.

² Die Initiative ist spätestens sechs Monate nach Anmeldung beim Vorstand einzureichen.

³ Ist die Initiative eingereicht, können die Unterzeichnenden ihre Unterschrift nicht mehr zurückziehen.

Ungültigkeit

Art. 34 ¹ Der Vorstand prüft, ob die Initiative gültig ist.

² Fehlt eine Voraussetzung nach Art. 32 Abs. 2 verfügt der Vorstand die Ungültigkeit der Initiative, soweit der Mangel reicht. Er hört das Initiativkomitee vorher an.

Behandlungsfrist

Art. 35 Über die Initiative beschliessen

- die Verbandsgemeinden innert zwölf Monaten,
- die Delegiertenversammlung innert sechs Monaten seit Einreichung.

Zuständigkeit bei Ablehnung durch die Delegiertenversammlung

Art. 36 ¹ Lehnt die Delegiertenversammlung eine Initiative ab, so unterbreitet der Vorstand dieselbe den Verbandsgemeinden.

² Für das Verfahren gilt Art. 9 dieses Reglements sinngemäss.

Fakultative Volksabstimmung (Referendum)

Grundsatz

Art. 37 ¹ Mindestens fünf Prozent der Stimmberechtigten oder die Gemeinderäte einer Verbandsgemeinde können gegen Beschlüsse der Delegiertenversammlung, welche ein Fr. 100'000.00 übersteigendes Geschäft gemäss Art. 16 Bst. e betreffen, das Referendum ergreifen.

Referendumsfrist

² Die Referendumsfrist beträgt dreissig Tage seit der Bekanntmachung.

Bekanntmachung

Art. 38 ¹ Der Vorstand gibt Beschlüsse nach Art. 37 Abs. 1 im Nidauer Anzeiger einmal bekannt.

² Die Bekanntmachung enthält:

- a) den Beschluss

- b) den Hinweis auf die Referendumsmöglichkeit
- c) die Referendumsfrist
- d) die Prozentzahl der Stimmberechtigten, die unterschreiben müssen
- e) die Einreichungsstelle
- f) den Hinweis, wo und wann allfällige Unterlagen aufliegen

Behandlungsfrist **Art. 39** Kommt das Referendum gültig zustande, unterbreitet der Vorstand den Gemeinden die Vorlage zum Entscheid.

Petition

Petition **Art. 40** ¹ Jede Person hat das Recht, Petitionen an Verbandsorgane zu richten.

² Das zuständige Organ hat die Petition innerhalb eines Jahres zu prüfen und zu beantworten.

Verfahren an der Delegiertenversammlung

Allgemeines

Traktanden **Art. 41** ¹ Die Delegiertenversammlung darf nur traktandierete Geschäfte endgültig beschliessen.

² Sie kann beschliessen, dass nicht traktandierete Geschäfte für eine nächste Delegiertenversammlung traktandiert werden.

Rügepflicht **Art. 42** ¹ Stellt eine stimmberechtigte Person die Verletzung von Zuständigkeits- bzw. Verfahrensvorschriften fest, hat sie die Präsidentin oder den Präsidenten sofort auf diese hinzuweisen.

² Unterlässt sie pflichtwidrig einen solchen Hinweis, verliert sie das Beschwerderecht (Art. 49a des Gemeindegesetzes).

Stimmkarten **Art. 43** Es werden keine Stimmkarten verschickt.

Eröffnung **Art. 44** Die Präsidentin oder der Präsident
– eröffnet die Delegiertenversammlung,
– prüft wer von den Anwesenden wie viele Stimmen vertritt,
– gibt Gelegenheit, die Reihenfolge der Traktanden zu ändern.

- Eintreten **Art. 45** Die Delegiertenversammlung tritt ohne Beratung und Abstimmung auf jedes Geschäft ein.
- Beratung **Art. 46** ¹ Die Stimmberechtigten dürfen sich zum Geschäft äussern und Anträge stellen. Die Präsidentin oder der Präsident erteilt ihnen das Wort.
- ² Die Delegiertenversammlung kann die Redezeit und die Zahl der Äusserungen beschränken.
- ³ Die Präsidentin oder der Präsident klärt nach unklaren Äusserungen ab, ob ein Antrag vorliegt.
- Ordnungsantrag **Art. 47** ¹ Die Stimmberechtigten können beantragen, die Beratung zu schliessen.
- ² Die Präsidentin oder der Präsident lässt über einen solchen Ordnungsantrag sofort abstimmen.
- ³ Nimmt die Delegiertenversammlung diesen Antrag an, haben einzig noch
- die Stimmberechtigten, die sich vor dem Antrag gemeldet haben,
 - die Sprecherinnen und Sprecher der vorberatenden Organe und
 - wenn es um Initiativen geht, das Initiativkomitee das Wort.

Abstimmungen

- Allgemeines **Art. 48** Die Präsidentin oder der Präsident
- schliesst die Beratung, wenn sich niemand mehr äussern will und
 - erläutert das Abstimmungsverfahren.
- Abstimmungsverfahren **Art. 49** ¹ Das Abstimmungsverfahren ist so festzulegen, dass der wahre Wille der Stimmberechtigten zum Ausdruck kommt.
- ² Die Präsidentin oder der Präsident
- unterbricht wenn nötig die Delegiertenversammlung, um das Abstimmungsverfahren vorzubereiten,
 - erklärt Anträge für ungültig, die rechtswidrig sind oder vom Traktandum nicht erfasst werden,
 - lässt über einen allfälligen Rückweisungsantrag abstimmen,
 - fasst diejenigen Anträge zu Gruppen zusammen, die sich nicht gleichzeitig verwirklichen lassen und
 - lässt für jede Gruppe den Sieger (Art. 50) ermitteln.

Gruppensieger (Cupsystem) **Art. 50** ¹ Die Präsidentin oder der Präsident fragt bei zwei Anträgen, die sich nicht gleichzeitig verwirklichen lassen: "Wer ist für Antrag A?" - "Wer ist für Antrag B?" Der Antrag, auf den mehr Stimmen entfallen, ist Gruppensieger.

² Liegen drei oder mehr Anträge, die sich nicht gleichzeitig verwirklichen lassen, vor, stellt die Präsidentin oder der Präsident gemäss Abs. 1 solange zwei Anträge einander gegenüber, bis der Gruppensieger feststeht (Cupsystem).

³ Die Sekretärin oder der Sekretär schreibt die Anträge der Reihe nach auf. Die Präsidentin oder der Präsident stellt zuerst den letzten Antrag dem zweitletzten gegenüber, den Sieger dem drittletzten usw.

Schlussabstimmung **Art. 51** Die Präsidentin oder der Präsident stellt am Schluss die bereinigte Vorlage vor und fragt: "Wollt Ihr diese Vorlage annehmen?"

Form **Art. 52** Die Delegiertenversammlung stimmt offen ab.

Stimmgleichheit **Art. 53** Die Präsidentin oder der Präsident stimmt nicht mit. Bei Stimmgleichheit gilt der Antrag als abgelehnt.

Konsultativabstimmung **Art. 54** ¹ Der Vorstand kann die Versammlung einladen, sich zu Geschäften zu äussern, die nicht in ihre Zuständigkeit fallen.

² Er ist an diese Stellungnahme nicht gebunden.

³ Das Verfahren ist gleich wie bei Abstimmungen (Art. 48ff).

Wahlen

Wählbarkeit **Art. 55** Wählbar sind
– in den Vorstand und die Delegiertenversammlung die jeweils Stimmberechtigten der Verbandsgemeinden,
– in Kommissionen mit Entscheidbefugnis die in eidgenössischen Angelegenheiten stimmberechtigten Personen.

Unvereinbarkeit **Art. 56** ¹ Mitglieder des Vorstands dürfen nicht zugleich Mitglieder der Delegiertenversammlung sein.

² Das Personal darf nicht dem ihm unmittelbar übergeordneten Organ angehören, wenn es aufgrund seines Beschäftigungsgrads nach dem Bundesgesetz über die berufliche Vorsorge obligatorisch zu versichern ist.

³ Mitglieder des Rechnungsprüfungsorgans dürfen nicht gleichzeitig dem Vorstand, einer Kommission oder dem Personal angehören.

Verwandtenausschluss	Art. 57 Der Verwandtenausschluss für den Vorstand und das Rechnungsprüfungsorgan richtet sich nach den Vorschriften des Gemeindegesetzes (vgl. Anhang II).
Amts-dauer	Art. 58 ¹ Die Amtsdauer gewählter Organe beträgt vier Jahre. Sie beginnt und endet mit dem Kalenderjahr.
Wahlverfahren	Art. 59 a) Die anwesenden Stimmberechtigten geben ihre Vorschläge bekannt. b) Die Präsidentin oder der Präsident lässt die Vorschläge gut sichtbar darstellen. c) Liegen nicht mehr Vorschläge vor, als Sitze zu besetzen sind, erklärt die Präsidentin oder der Präsident die Vorgeschlagenen als gewählt. d) Liegen mehr Vorschläge vor, wählt die Delegiertenversammlung geheim. e) Die Stimmzählerinnen und Stimmzähler verteilen die Zettel entsprechend den vertretenen Stimmen. Sie melden die Anzahl der Sekretärin oder dem Sekretär. f) Die Stimmberechtigten dürfen – so viele Namen auf den Zettel schreiben, als Sitze zu besetzen sind; – nur wählen, wer vorgeschlagen ist. g) Die Stimmzählerinnen und Stimmzähler sammeln die Zettel wieder ein. h) Die Stimmzählerinnen und Stimmzähler – prüfen, ob sie nicht mehr Zettel haben, als verteilt worden sind, – scheiden ungültige Zettel von den gültigen und – ermitteln das Ergebnis.
Ungültiger Wahlgang	Art. 60 Die Präsidentin oder der Präsident lässt den Wahlgang wiederholen, wenn die Zahl der eingesammelten Zettel die der ausgeteilten übersteigt.
Ungültige Zettel	Art. 61 Ein Zettel ist ungültig, wenn er nur Namen von nicht Vorgeschlagenen enthält.
Ungültige Namen	Art. 62 ¹ Ein Name ist ungültig, wenn er – nicht eindeutig einem Vorschlag zugeordnet werden kann, – mehr als einmal auf einem Zettel steht oder – überzählig ist, weil der Zettel mehr Namen enthält, als Sitze zu vergeben sind.

² Die Stimmzählerinnen und Stimmzähler sowie die Sekretärin oder der Sekretär streichen zuerst die Wiederholungen. Sind dann immer noch mehr Namen auf dem Zettel als Sitze zu besetzen sind, werden die letzten Namen gestrichen.

Ermittlung

Art. 63 ¹ Die eingelangten gültigen Stimmen werden zusammengezählt und durch die doppelte Zahl der zu besetzenden Sitze geteilt; die nächsthöhere ganze Zahl ist das absolute Mehr. Für die Berechnung des Mehrs fallen die leeren Zettel ausser Betracht.

² Wer das absolute Mehr erreicht hat, ist gewählt. Erreichen zu viele Vorgeschlagene das absolute Mehr, sind diejenigen gewählt, die am meisten Stimmen haben.

³ Ist nur ein Sitz zu besetzen und bewerben sich dafür zwei gültig Vorgeschlagene, ist gewählt, wer mehr Stimmen erzielt. Bei Stimmengleichheit gilt Art. 66.

Zweiter Wahlgang

Art. 64 ¹ Haben im ersten Wahlgang zu wenig Personen das absolute Mehr erreicht, ordnet die Präsidentin oder der Präsident einen zweiten Wahlgang an.

² Im zweiten Wahlgang bleiben höchstens doppelt so viele Vorgeschlagene, als Sitze zu besetzen sind. Massgebend ist die Stimmzahl des ersten Wahlgangs.

³ Gewählt sind diejenigen mit den höchsten Stimmzahlen.

Minderheitenschutz

Art. 65 Die Bestimmungen des Gemeindegesetzes über die Vertretung der Minderheiten bleiben vorbehalten.

Los

Art. 66 Die Präsidentin oder der Präsident zieht bei Stimmengleichheit das Los.

Öffentlichkeit, Protokolle

Delegiertenversammlung

Art. 67 ¹ Die Delegiertenversammlung ist öffentlich.

² Die Medien haben freien Zugang zur Delegiertenversammlung und dürfen darüber berichten.

³ Über die Zulässigkeit von Bild- und Tonaufnahmen oder –übertragungen entscheidet die Delegiertenversammlung.

⁴ Jede stimmberechtigte Person kann verlangen, dass ihre Äusserung oder Stimmabgabe nicht aufgezeichnet wird.

Vorstand und Kommissionen **Art. 68** ¹ Die Sitzungen des Vorstand und der Kommissionen sind nicht öffentlich.

² Die Beschlüsse des Vorstands und der Kommissionen sind öffentlich, soweit nicht überwiegende öffentliche oder private Interessen entgegenstehen.

Protokollführung **Art. 69** ¹ Über die Verhandlungen der Delegiertenversammlung, des Vorstands und der Kommissionen ist ein Protokoll zu führen. Es muss Ort, Datum, Zeit und Dauer der Verhandlungen, die Teilnehmenden sowie die Anträge mit Begründungen und die Beschlüsse enthalten.

² Das Protokoll wird an der nächsten Versammlung bzw. Sitzung genehmigt und von der Vorsitzenden oder vom Vorsitzenden und der Protokollführenden oder dem Protokollführenden unterzeichnet.

³ Die Protokolle der Delegiertenversammlung sind öffentlich. Die Protokolle des Vorstands und der Kommissionen sind nicht öffentlich.

Ausstand, Sorgfaltspflichten, Verantwortlichkeit

Ausstand **Art. 70** ¹ Wer an einem Geschäft unmittelbar persönliche Interessen hat, ist bei dessen Behandlung ausstandspflichtig.

² Die Ausstandspflicht der Verwandten und gesetzlichen, statutarischen oder vertraglichen Vertreter richtet sich nach dem Gemeindegesetz.

³ Die Ausstandspflicht gilt nicht in der Delegiertenversammlung.

Sorgfaltspflichten und Verantwortlichkeit **Art. 71** ¹ Die Mitglieder der Verbandsorgane und das Verbandspersonal erfüllen ihre Aufgaben gewissenhaft und sorgfältig.

² Die Organe und das Personal des Verbands sind der disziplinarischen Verantwortlichkeit unterstellt. Der Vorstand ist Disziplinarbehörde für das Verbandspersonal.

³ Im Übrigen richten sich die disziplinarische und vermögensrechtliche Verantwortlichkeit nach dem Gemeindegesetz.

Finanzielles, Haftung

Allgemeines **Art. 72** ¹ Der Vorstand plant und führt den Finanzhaushalt nach den Vorschriften des übergeordneten Rechts.

² Die von dem Wegmeistern geleisteten Stunden werden jährlich der Friedhofgemeinde Orpund-Safnern in Rechnung gestellt. Der Stundenansatz muss für alle Verbandsgemeinden gleich sein.

Beiträge der Verbandsgemeinden
Kostenverteilung

Art. 73 Die Verbandsgemeinden bezahlen den Aufwandüberschuss im Verhältnis zu ihrer Einwohnerzahl, massgebend ist der Bevölkerungsstand am 31. Dezember des Rechnungsjahres, aufgrund der Einwohnerkontrolle jeder Verbandsgemeinde.

Haftung

Art. 74 ¹ Für die Verbandsschulden haftet das Verbandsvermögen.

² Austretende Verbandsgemeinden haften während fünf Jahren ab Austritt anteilmässig (Art. 73) für die zur Zeit des Austritts bestehenden Schulden.

³ Im Fall der Auflösung des Verbands haften die Verbandsgemeinden Dritten gegenüber nach den Vorschriften des Gemeindegesetzes. Für das Verhältnis der Verbandsgemeinden unter sich gilt Art. 76 Abs. 3.

Austritt, Auflösung und Liquidation

Austritt

Art. 75 ¹ Der Austritt aus dem Verband erfolgt auf Ende eines Kalenderjahres und unter Einhaltung einer Kündigungsfrist von zwei Jahren.

² Austretende Gemeinden haben keinen Anspruch auf Anteile am Verbandsvermögen oder auf Rückerstattung geleisteter Beiträge.

Auflösung

Art. 76 ¹ Der Verband wird aufgelöst
a) durch Beschluss von mindestens drei Viertel der in der Delegiertenversammlung vertretenen Stimmen oder
b) dadurch, dass alle Verbandsgemeinden oder alle bis auf eine austreten.

² Die Liquidation obliegt dem Vorstand.

³ Ein Vermögens- oder Schuldenüberschuss wird den Verbandsgemeinden im Verhältnis ihrer Beiträge während den drei vorangehenden Jahren zugewiesen.

⁴ Die für die Genehmigung des Organisationsreglements zuständige kantonale Behörde ist über die Auflösung des Gemeindeverbandes zu informieren.

Übergangs- und Schlussbestimmungen

Inkrafttreten

Art. 77 ¹ Dieses Reglement mit Anhang I tritt unter Vorbehalt der Genehmigung durch die zuständige kantonale Stelle auf den 1. Juli 2020 in Kraft.

² Es hebt das Organisationsreglement vom 22. März 2006 auf.

Die Delegiertenversammlung vom 30. Juni 2020 nahm dieses Reglement an.

Der Präsident:



.....

Die Sekretärin:

.....

GENEHMIGT durch das Amt für
Gemeinden und Raumordnung

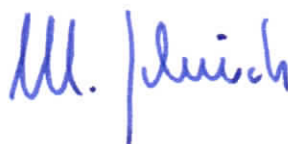
am: 14. Okt. 2020



Auflagezeugnisse

Die Sekretärin der Friedhofsgemeinde Orpund-Safnern hat dieses Reglement vom 29. Mai 2020 bis 29. Juni 2020 (dreissig Tage vor der beschlussfassenden Versammlung) bei den Gemeindeverwaltungen Orpund und Safnern öffentlich aufgelegt. Sie gab die Auflage im Nidauer Anzeiger Nr. 21 vom 20. Mai 2020 bekannt.

Ort, Datum

Die Sekretärin:

Safnern, 30. Juni 2020

S. Geber
.....

Anhang I: Kommissionen

KEINE

Anhang II: Verwandtenausschluss

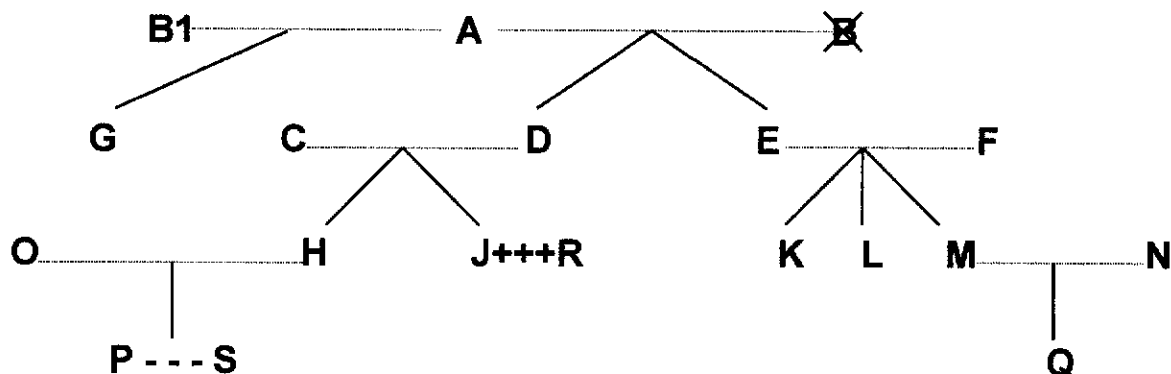

Legende:

-----	= Ehe
	= Abstammung
×	= verstorben
+++	= eingetragene Partnerschaft
---	= faktische Lebensgemeinschaft

Dem Vorstand dürfen nicht gleichzeitig angehören		Beispiele:
a) Verwandte in gerader Linie	Eltern - Kinder	A mit D, E und G; F mit K, L und M; D mit H und J
	Grosseltern - Grosskinder	A mit H, J, K, L und M
	Urgrosseltern - Urgrosskinder	A mit P und Q
b) Verschwägerte in gerader Linie	Schwiegereltern	A mit C und F; E und F mit N; C und D mit O; C und D mit R
	Schwiegersohn/Schwiegertochter	O mit C und D; N mit E und F; R mit C und D
	Stiefeltern/Stiefkinder	B1 (2. Ehefrau von A) mit D und E
c) voll- und halbbürtige Geschwister	Bruder/Schwester, Stiefbruder/-schwester	K mit L und M; H mit J; G mit D und E
d) Ehepaare	Ehepartner	A mit B1; C mit D; O mit H
e) eingetragene Partnerschaft	eingetragener Lebenspartner	J mit R
f) faktische Lebensgemeinschaft	Lebenspartner	P mit S

Ebensowenig dürfen Personen, die mit

- Mitgliedern des Vorstandes,
- Mitgliedern von Kommissionen oder
- Vertreterinnen/Vertretern des Verbandspersonals

in obiger Weise verwandt, verschwägert, verheiratet oder in eingetragener Partnerschaft oder faktischer Lebensgemeinschaft verbunden sind, dem Rechnungsprüfungsorgan angehören.